

**1:7.4 Ratio Reduction Gear Box
Reduktionsgetriebebox 1:7.4
Boite de reduction rapport 1:7.4/P. 87633 conv. empattement long Kit
1:7.4のモーターギアダウンユニット**

**Equipment Needed
Benötigtes Zubehör
Équipement nécessaire
必要な工具**

**Side Cutters
Seitenschneider
Pincés coupantes
ニッパー**

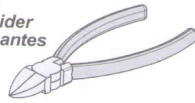

**Ball Point Allen Wrench
Ein Kugel-Inbusschlüssel
La clé Allen à pointe bille
ボールポイント六角レンチ**

2.5 mm

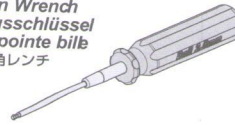

**Included Items
Im Baukasten enthalte
Outils inclus dans le kit
キットに入っている物**

**Screwdriver (NO.2)
Schraubendreher
Tournevis
プラスドライバー 大**

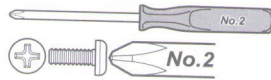

**6163
Double Sided Tape
Doppelseitiges Klebeband
Adhésif double-face
両面テープ**

**Allen wrench
Inbusschlüssel
Clé Allen
六角レンチ**

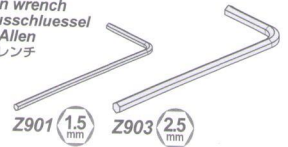

**1 ESC Removal
Demontage der ESC
Retrait des contrôleur de vitesse
スピードコントローラーの取り外し**

1

**Front
Vorne
Avant
フロント**

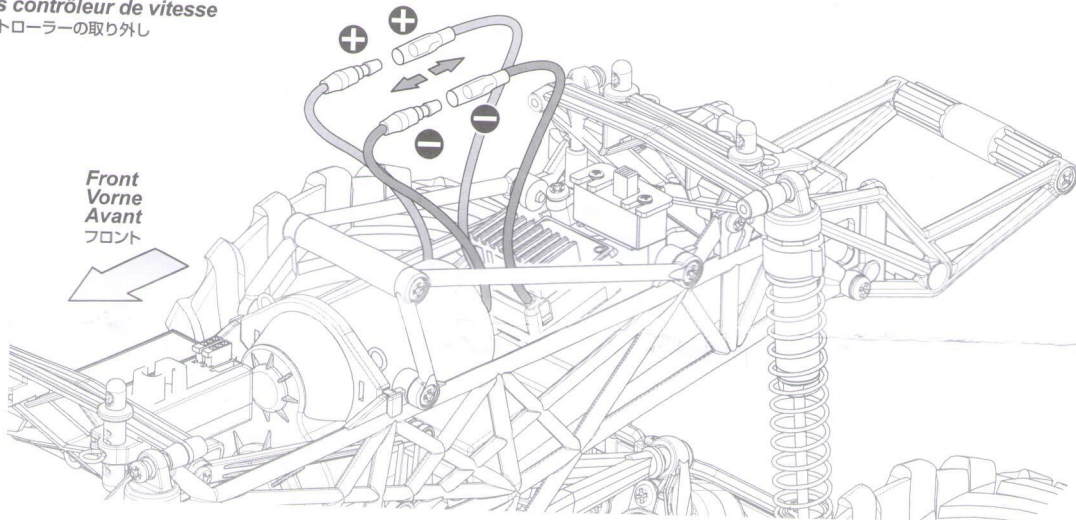

2

**Receiver Switch
Empfänger Schalter
Commutateur du récepteur
受信機スイッチ**

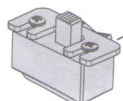

**Speed Control (ESC)
Elektronischer Fahrtenregler (ESC)
Contrôleur de vitesse
スピードコントローラー**

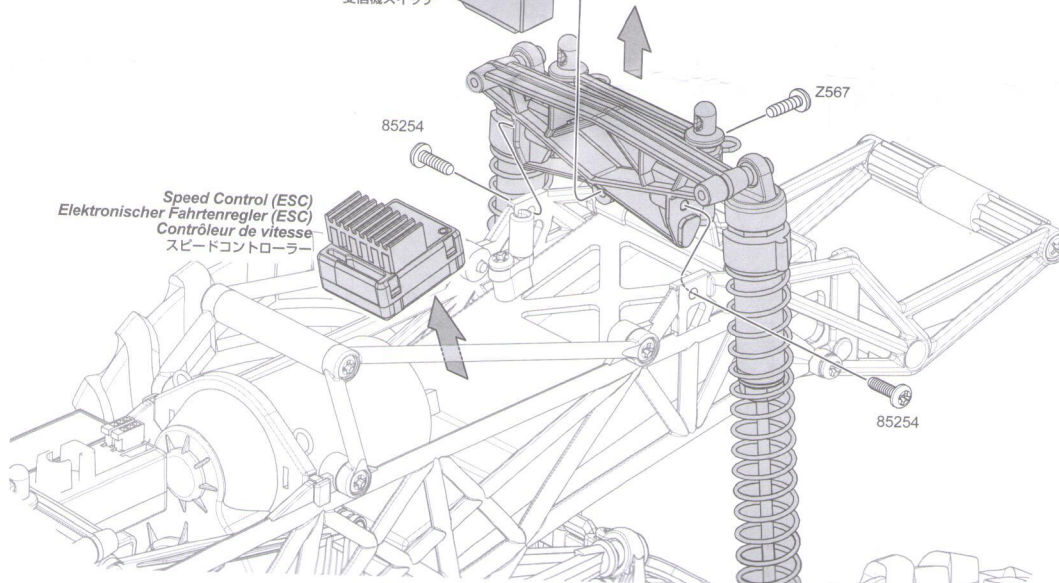
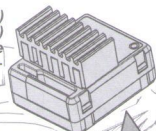

2

Motor Removal
Demontage der Motor
Retrait des Moteur
モーターの取り外し

1

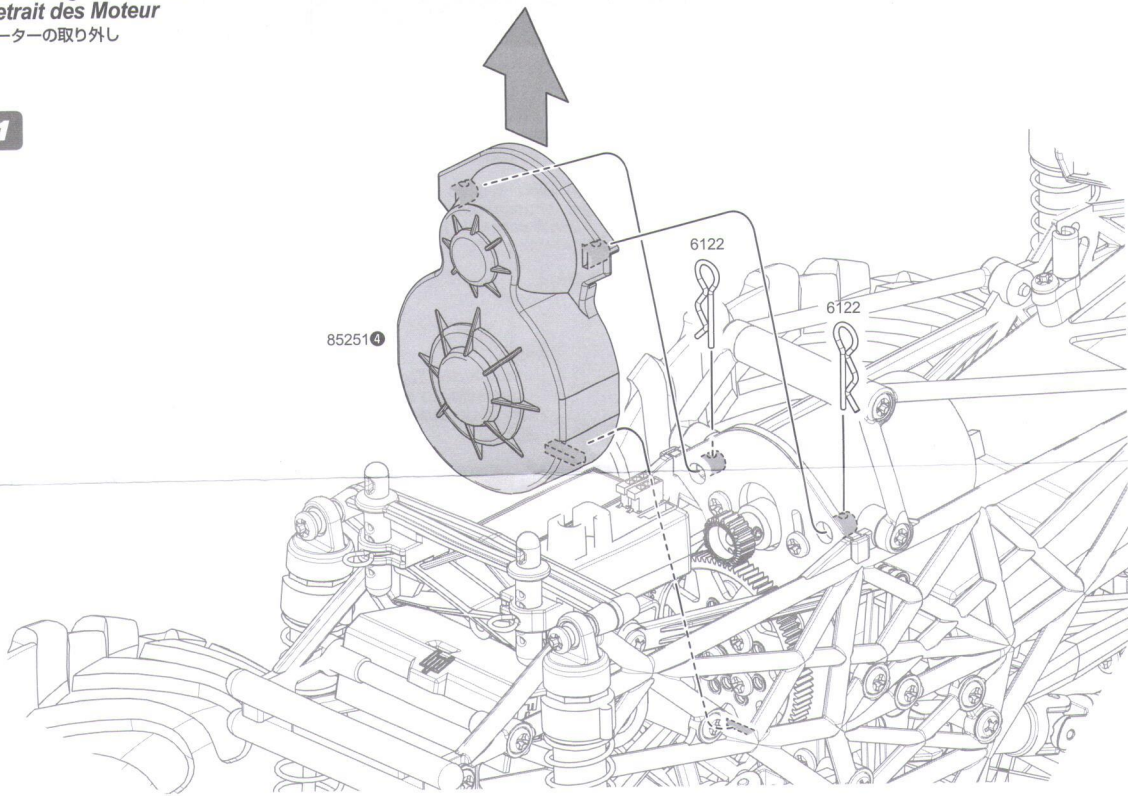

2

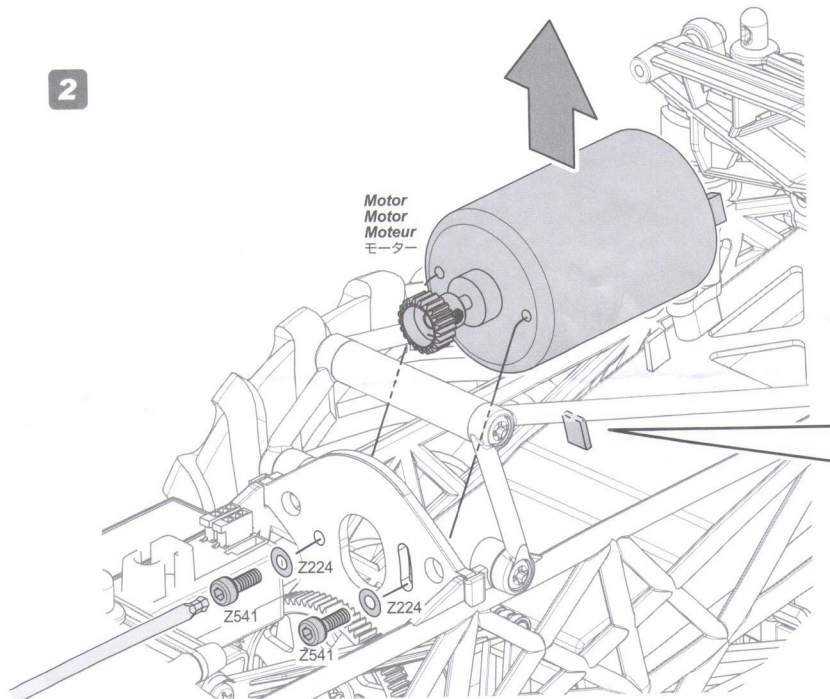

Motor
Motor
Moteur
モーター

Z224

Z541

Z224

Z541

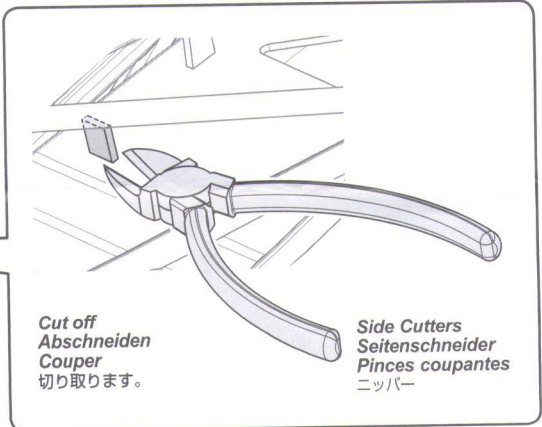

Cut off
Abschneiden
Couper
切り取ります。

Side Cutters
Seitenschneider
Pinces coupantes
ニッパー

Ball Point Allen Wrench
Ein Kugel-Inbusschlüssel
La clé Allen à pointe bille
ボールポイント六角レンチ

2.5mm

3

Reduction Gear Box Assembly
Montage der Getriebebox
Montage des boîte reduction
 リダクションギアボックスの組み立て

1

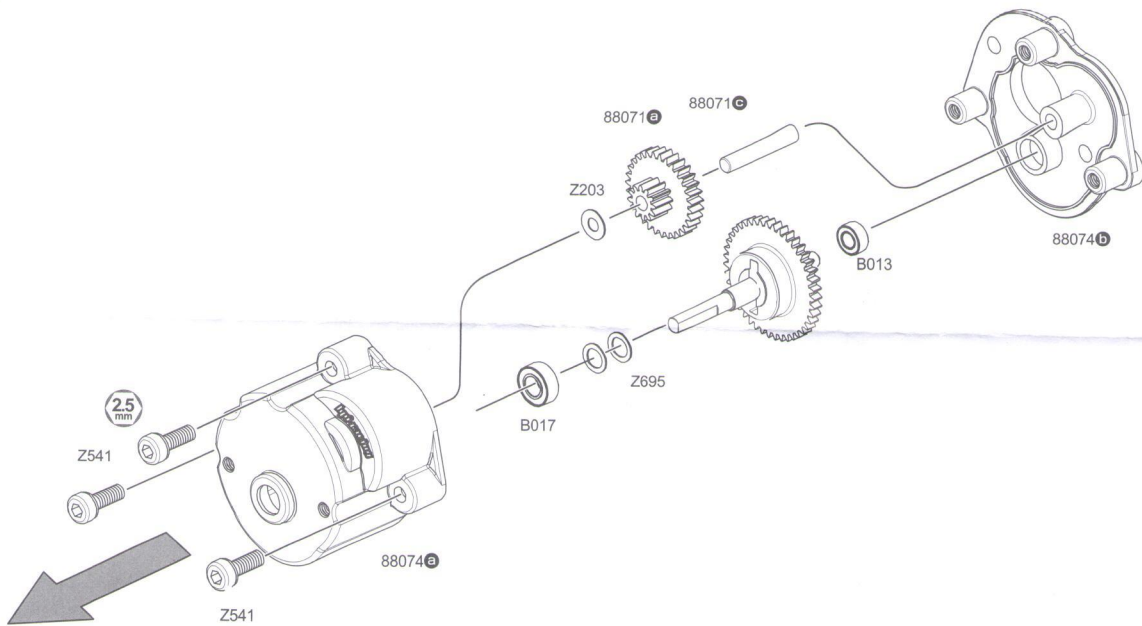

2

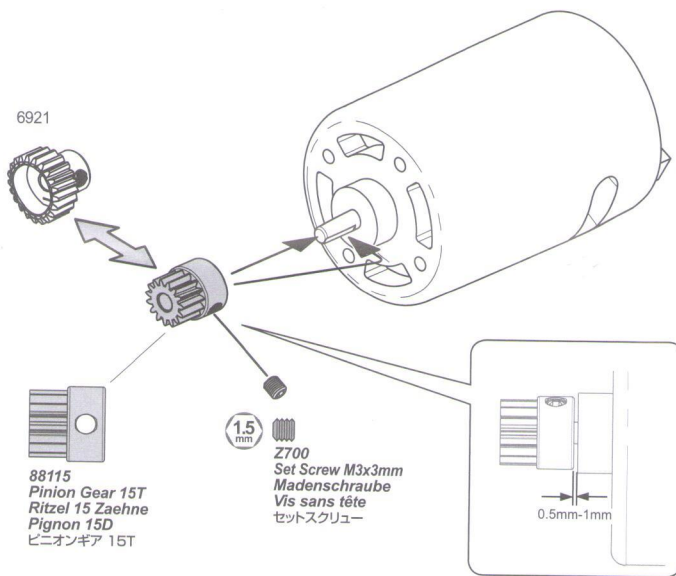

88115
 Pinion Gear 15T
 Ritzel 15 Zaehne
 Pignon 15D
 ピニオンギア 15T

15 mm
 Z700
 Set Screw M3x3mm
 Madenschraube
 Vis sans tête
 セットスクリュー

0.5mm-1mm

3

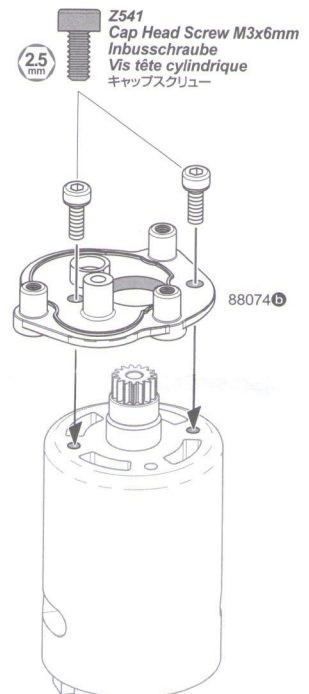

25 mm
 Z541
 Cap Head Screw M3x6mm
 Inbusschraube
 Vis tête cylindrique
 キャップスクリュー

88074b

4

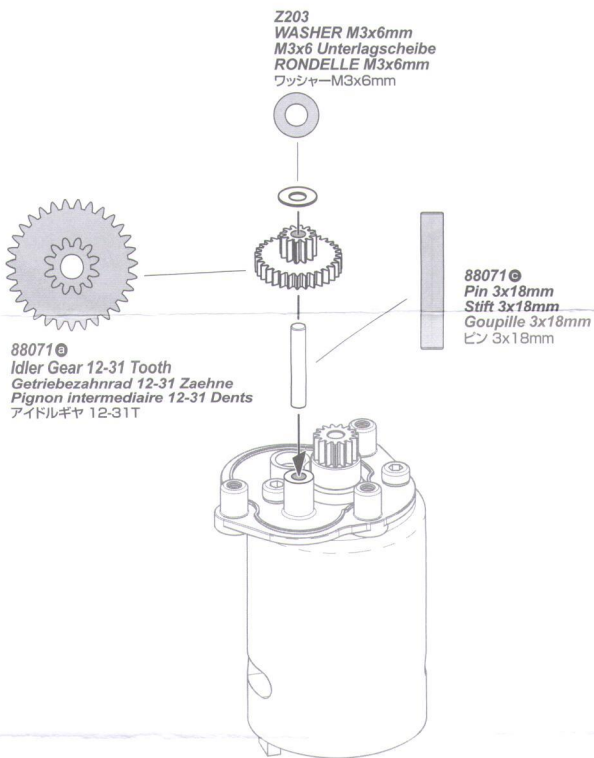

5

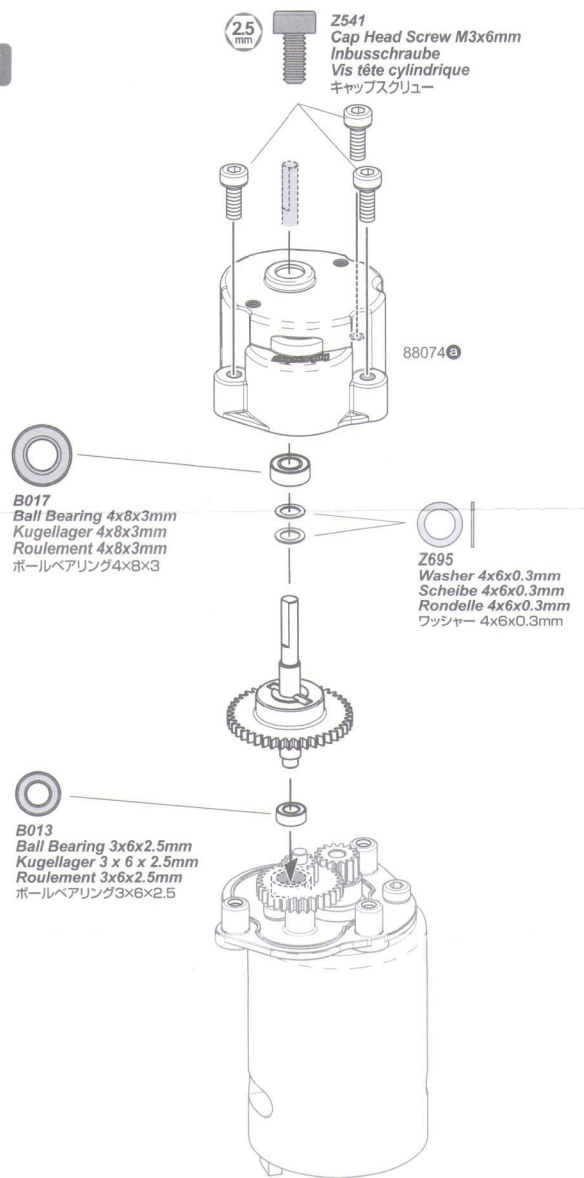

6

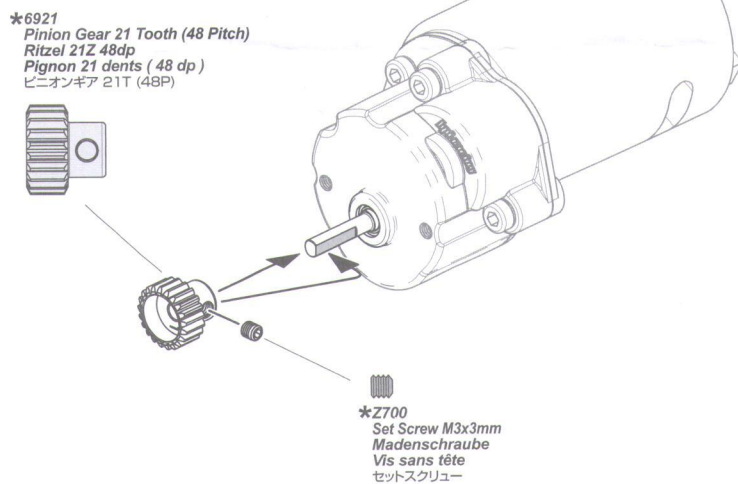

*These parts are included with your car kit.
Diese Teile sind im Baukasten enthalten.
Ces pièces sont incluses dans votre kit.
お手持ちのシャーシから外したパーツを使用してください。

4

Reduction Gear Box Intallation
Einbau der Getriebebox
Mise en place des boîte reduction
 リダクションギアボックスの取り付け

1

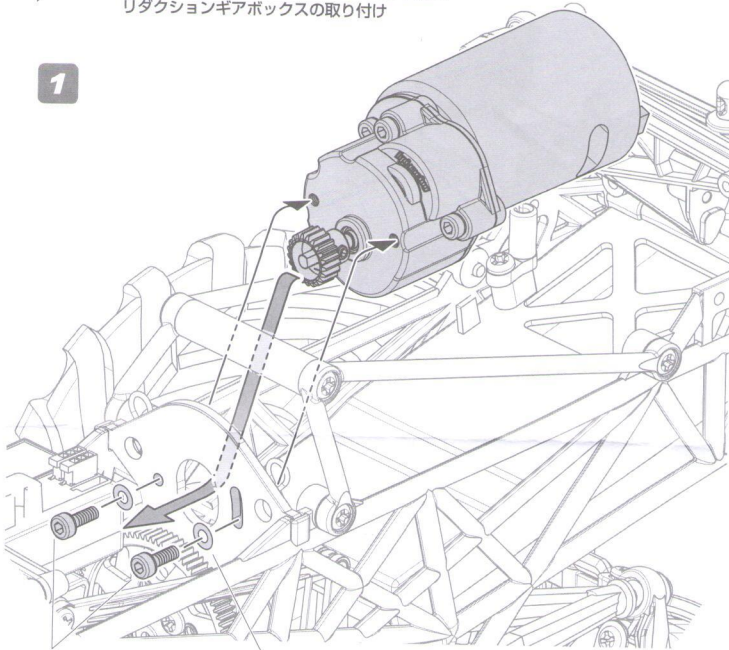

*Z541
 Cap Head Screw M3x6mm
 Inbusschraube
 Vis tête cylindrique
 キャップスクリュー



*Z224
 Washer 3x8x0.5mm
 Scheibe
 Rondelle
 ワッシャー

Proper Spur Gear Mesh
Korrektes Ritzelspiel

Engrènement correct de la couronne
バックラッシュの調節

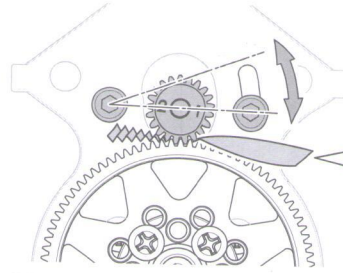

Paper for Gear Mesh

Paper for Gear Mesh
 Papier zum Einstellen des Ritzelspiels.
 Papier pour engrènement des pignons
 バックラッシュ調整紙

Adjust the motor position to get proper gear mesh.
 To get a perfect gear mesh, place a piece of paper (See top of page) between the gears and tighten the motor mount screws.
 The spur gear may be damaged if the gear mesh is wrong.

Wählen Sie die Motorposition so, dass das Ritzelspiel korrekt ist.
 Um das Ritzelspiel richtig einzustellen, klemmen Sie ein Stück Papier (siehe oben auf der Seite) zwischen die Zahnräder und ziehen Sie die Motorschrauben an.
 Das Hauptzahnrad kann durch falsches Spiel beschädigt werden.

Réglez la position du moteur afin que l'engrènement soit correct.
 Pour obtenir un engrènement parfait, mettez un morceau de papier (voir au bas de la page) entre les pignons et serrez les vis du support moteur.
 La couronne peut être endommagée en cas de mauvais engrènement.

モーターの位置を移動させてギアが軽く回るように調整します。
 スパーギアとピニオンギアの上に紙片をはさみモーターを固定すると適切なバックラッシュが設定できます。
 バックラッシュを適切に調整しないとギアが破損する場合があります。

*These parts are included with your car kit.
 Diese Teile sind im Baukasten enthalten.
 Ces pièces sont incluses dans votre kit.
 お手持ちのシャーシから外したパーツを使用してください。

2



*6122
 Body Pin 6mm
 Karosseriesplinte gross
 Clip carrosserie
 ボディピン

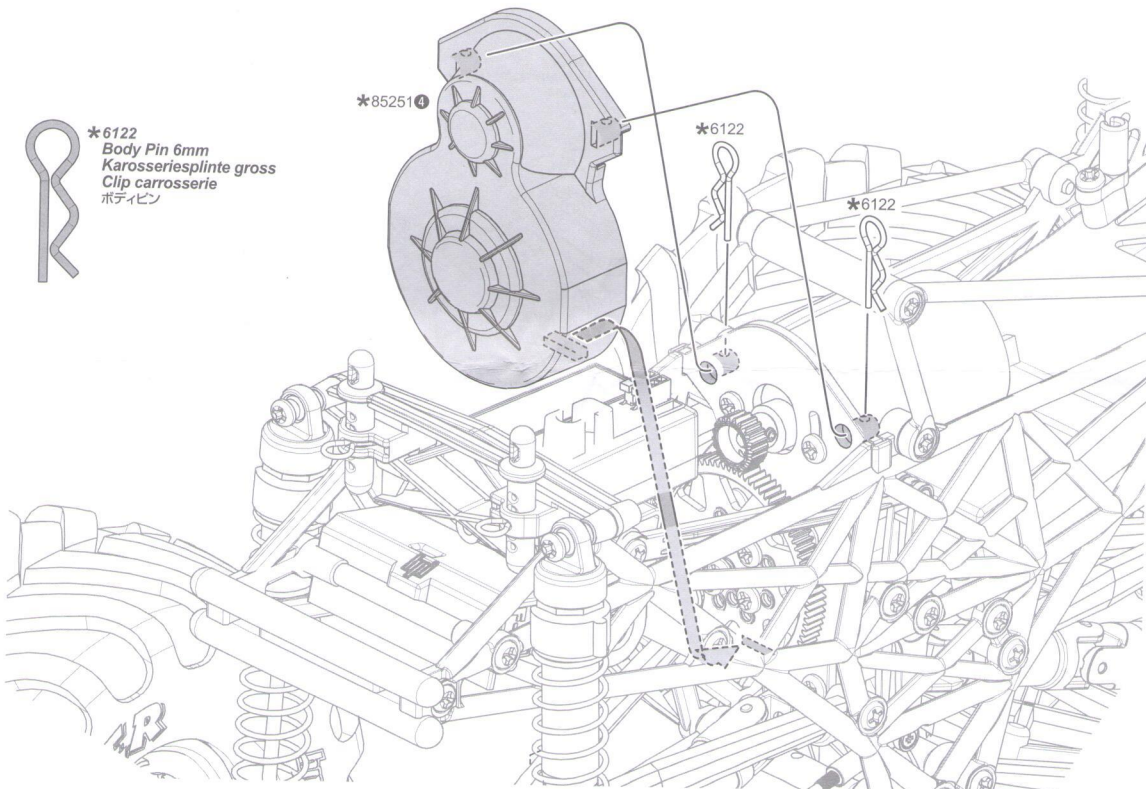

5

ESC Installation
Einbau der ESC
Mise en place des contrôleur de vitesse
スピードコントローラーの取り付け

1

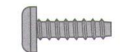

*Z567
TP Binder Head Screw M3x10mm
Flachkopfschneidschraube
Vis tole tête platem
T.Pバインドスクリュー

*85254 ⊕



*Z567

Receiver Switch
Empfänger Schalter
Commutateur du récepteur
受信機スイッチ

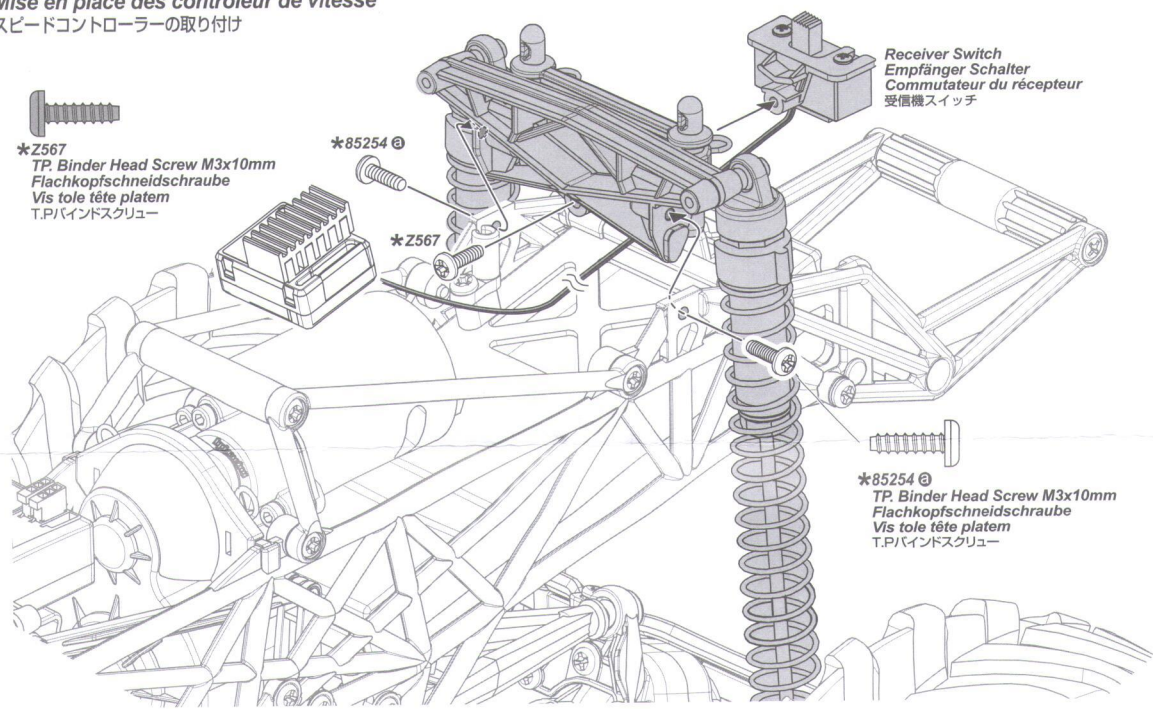

*85254 ⊕
TP Binder Head Screw M3x10mm
Flachkopfschneidschraube
Vis tole tête platem
T.Pバインドスクリュー

*These parts are included with your car kit.
Diese Teile sind im Baukasten enthalten.
Ces pièces sont incluses dans votre kit.
お手持ちのシャーシから外したパーツを使用してください。

2

Speed Control (ESC)
Elektronischer Fahrtenregler (ESC)
Contrôleur de vitesse
スピードコントローラー

6163
Double Sided Tape
Doppelseitiges Klebeband
Adhésif double-face
両面テープ

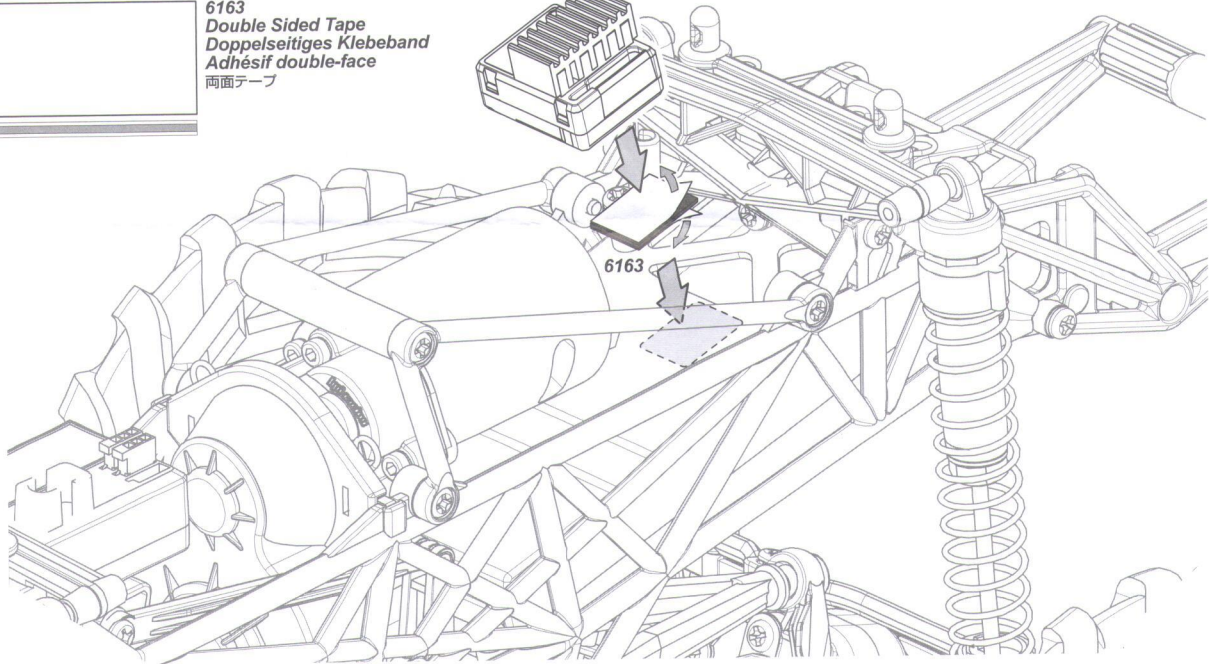
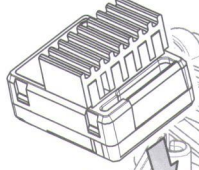

6163

3

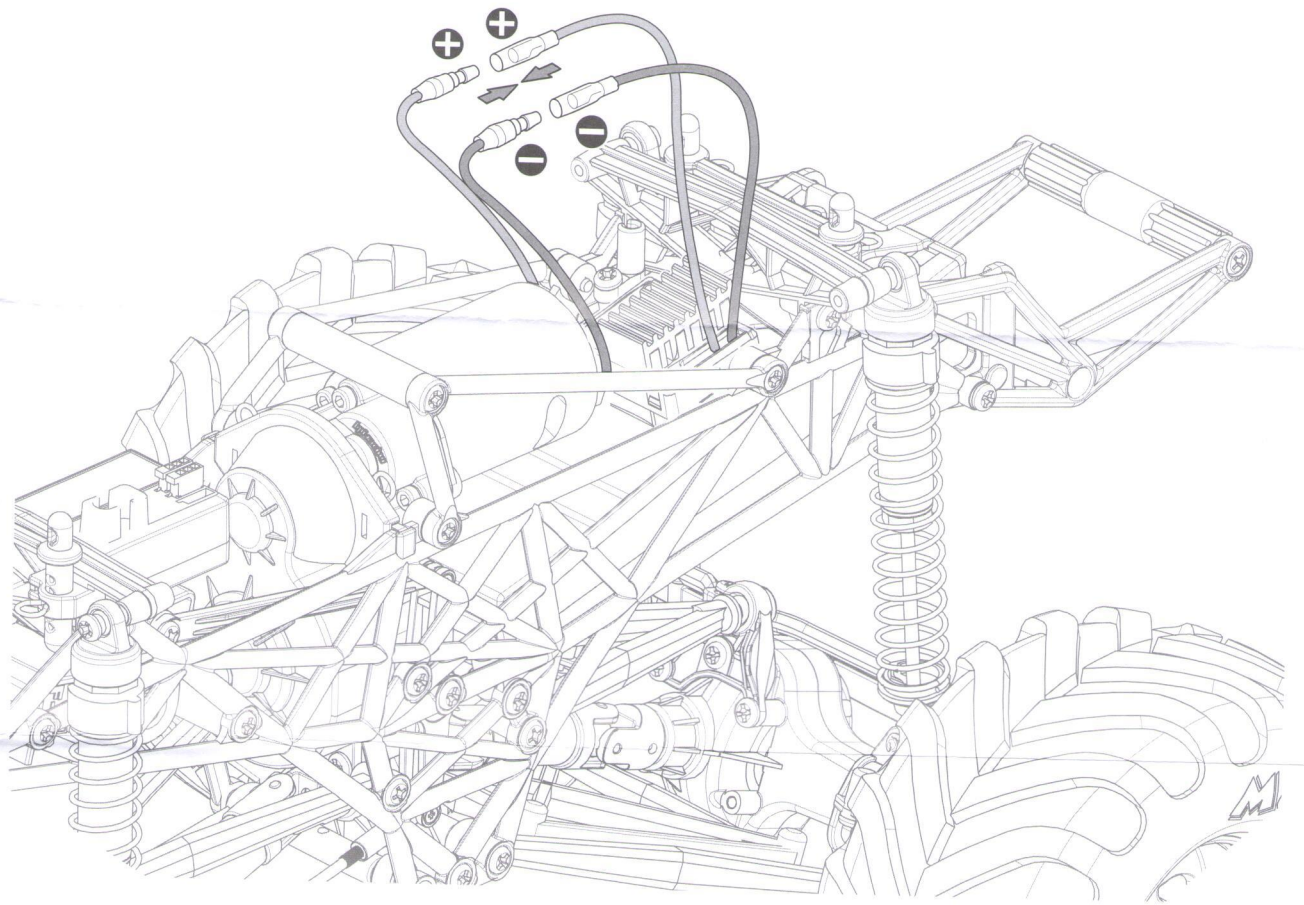



Exploded View
Explosionsansicht

Vue éclatée
展開図

Look for any damaged parts.
Schauen Sie nach defekten Teilen.
Vérifiez qu'il n'y ait pas de pièces endommagées.
● 各部が傷んでいないか確認してください。

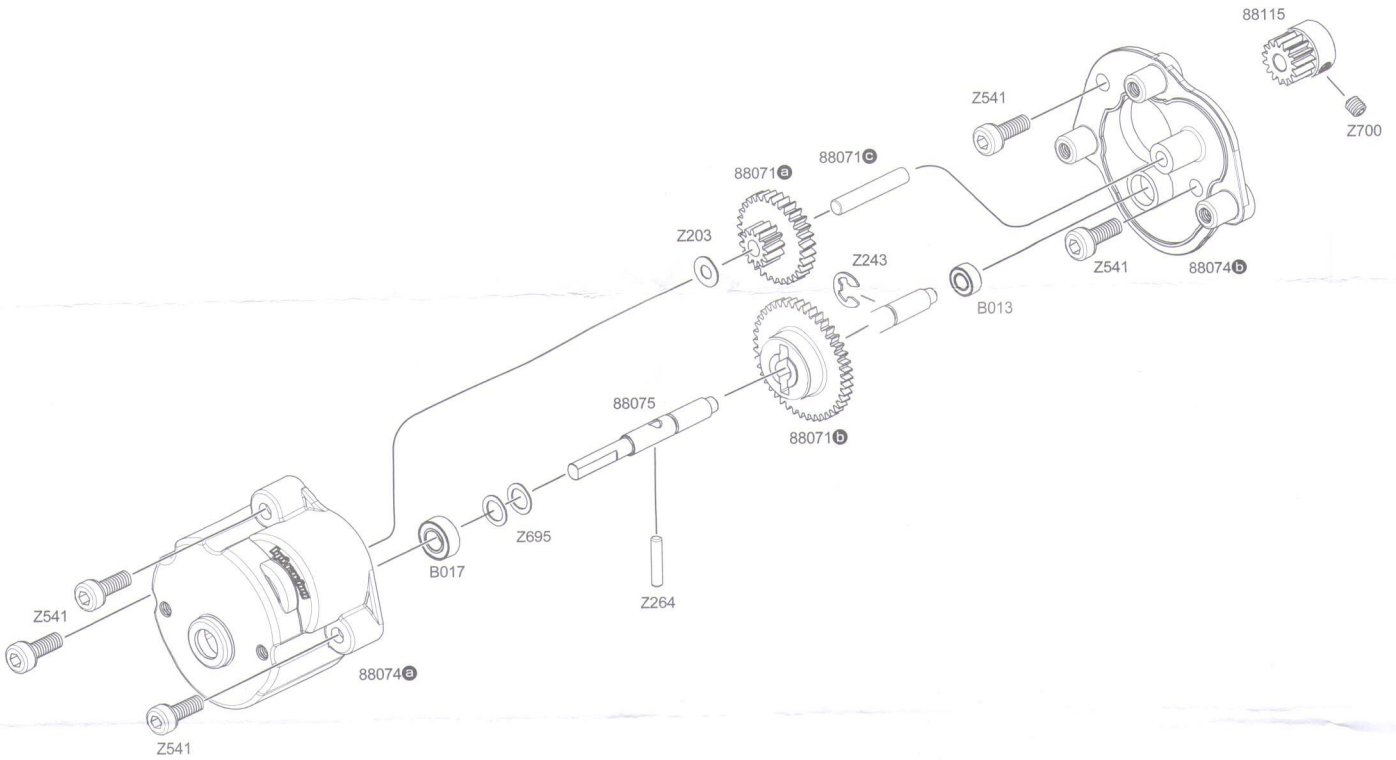

Spare Parts Ersatzteile Pièces détachées スペアパーツ								
Part # Nummer 品番	Qty. Anzahl Qté. 入数	Description Beschreibung Description 入数	Part # Nummer 品番	Qty. Anzahl Qté. 入数	Description Beschreibung Description 入数	Part # Nummer 品番	Qty. Anzahl Qté. 入数	Description Beschreibung Description 入数
88071	x1	Gear Set Zahnrad Set Ensemble Pignons ギアセット	B013	x2	Ball Bearing 3x6x2.5mm Kugellager 3x6x2.5mm Roulement 3x6x2.5mm ボールベアリング3x6x2.5mm	Z695	x10	Washer 4x6x0.3mm (Silver) Unterlagscheibe 4x6x0.3mm Silber Rondelle 4x6mm ワッシャー4x6x0.3mm
88074	x1	Reduction Gear Box Case Set Getriebebox Gehäuse Set Ter Boite Reduction リダクションギアボックスケースセット	B017	x2	Ball Bearing 4x8x3mm Kugellager 4x8x3mm Roulement 4x8x3mm ボールベアリング4x8x3mm	Z700	x6	Set Screw M3x3mm Maderschraube M3x3mm Vis Hallen Sans Tete M3x3mm イモネジ M3x3mm
88075	x1	Drive Shaft 4x36mm Antriebswelle 4x36mm Arbre De Transmission 4x36mm ドライブシャフト 4x36mm	Z203	x10	Washer 3x6mm (Silver) Unterlagscheibe 3x6mm Silber Rondelle 3x6mm ワッシャー3x6mm			
88115	x1	Pinion Gear 15T (48p) Ritzel 15 Zaehne (48dp) Pignon 15D (48 Dp) ピニオンギア 15T (48p)	Z264	x10	Pin 2x10mm Silver Stift 2x10mm Silber Goupille 2x10mm Argent ピン 2x10mm			